

VALDRES

RETTELEIAR I BYGGESKIKK OG TILPASSING TIL LANDSKAP



VALDRES
Natur- og Kulturpark

FRAMSIDE: Kreativ Strek

FOTO: Bjørbekk & Lindheim AS om ikkje anna er oppgjeve

ILLUSTRASJONAR: Bjørbekk & Lindheim AS om ikkje anna er oppgjeve

ISBN: 978-82-998786-0-9

BJØRBEKK & LINDHEIM OFL.

RETTLEIAR I BYGGESKIKK OG TILPASSING TIL LANDSKAP

1. utgåve

Valdres Natur- og Kulturpark 2011

Føreord

Handlingsplanen «Verdiskapingsprogrammet for kulturminne i Valdres» er ein viktig del av ei større regional satsing på å bygge lokal næringsutvikling på natur- og kulturarven. Samtidig er planen ein del av «10-årig plan for lokalsamfunnsutvikling i Valdres», som er avtalegrunnlaget for Valdres Natur- og Kulturpark.

Arbeidet med rettleiaren vart starta våren 2007 og har vore drive av ei arbeidsgruppe, i samarbeid med konsulentane. I arbeidsgruppa sat: Katharina Sparstad for Valdres Natur- og Kulturpark, Torveig Dahl for Valdresmusea, Anne Marie Mørstad frå Vestre Slidre kommune – avdeling for landbruk og næring, Rolf Rogstad frå Nord-Aurdal kommune – avdeling for areal og næring, Ole Aastad Bråten frå Etnedal kommune – avdeling for kultur og fritid (2007), Ingvil Aarholt Hegna, Regionalenheten plan og miljø – avdeling for arealforvaltning og stadutvikling, Jan Arne Sebuødegård – lærar og tømarmeister, Odd Arne Rudi – bygningsvernrådgjever (frå 2009), Øystre Slidre, Ove Gunnar Viken – tømarmeister, Sør-Aurdal. Katharina Sparstad var leiar for gruppa. Arbeidet har i prosessen vore til høyring i ei ressursgruppe med representantar frå administrasjonane i dei seks kommunane.

I 2008 vart oppdraget med å utarbeide av rettleiaren gjeve til Bjørbekk & Lindheim AS, ved landskapsarkitektane Rune Vik, Nina A. Rieck og Bjørn Amund Enebo. Desse har også nytta Archus arkitekter, ved sivilarkitekt Ketil Kiran. Dei har definert oppsett og inndelingar i dokumentet. I tillegg har landskapsarkitekt Ingrid Skavhaug vore engasjert av Bjørbekk & Lindheim AS i arbeidet med rapporten.

I etterkant har byggesaksbehandlarar i kvar kommune hatt høve til å kome med faglege innspel. Desse er innarbeidde i teksten, og heile innhaldet har fått ein ny, fagleg gjennomgang. Dokumentet var på høyring våren 2011, og desse innspela er no innarbeidde i teksten av arkitekt Ingrid Kvissel. Ingrid Kvissel har også utforma kapitla om universell utforming og bruk av fagfolk.

Rapporten skal gjelde for heile Valdres Natur- og Kulturpark, som består av dei seks kommunane Vang, Øystre Slidre, Vestre Slidre, Nord-Aurdal, Sør-Aurdal og Etnedal.

Alle foto er tekne av Bjørbekk & Lindheim AS, om ikkje anna er oppgjeve.

Vi ynskjer med dette å rette ein stor takk til alle som på forskjellig vis har medverka i arbeidet.

Valdres Natur- og Kulturpark

November 2011

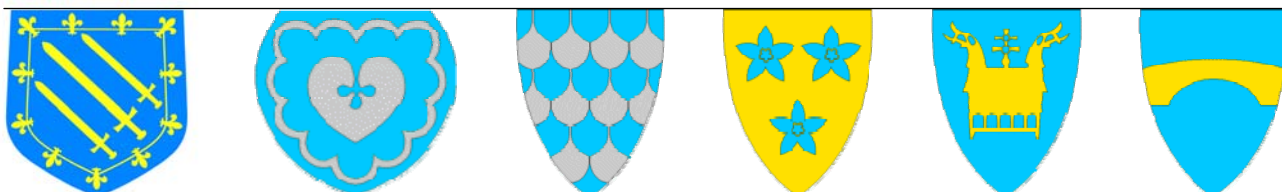

Innhold

Innleiing	6
Avklaring av rammer for arkitektonisk utforming.....	7
Høgfjell	7
Stølslandskapet	9
Jordbrukslandskap / bygdlandskap	15
Skogslandskap	20
Hytte- og turistområde	22
Tettstader	25
Særlege problemstillingar	29
Universell utforming	32
Bruk av fagfolk	33
Byggeprosessen	34
Høve til lover og forskrifter	36
Litteratur	37
Vedlegg: Forslag til retningslinjer	38

Innleiing

BAKGRUNN

Utgangspunktet for at Valdres Natur- og Kulturpark ynskjer ein samla rettleiar i byggeskikk for Valdres, er den stadig sterkare utbygginga og utviklinga som delar av Valdres opplever. Valdres Natur- og Kulturpark ynskjer ei utvikling i regionen der vi går saman om eit framtidretta næringsliv, tufta på den eineståande kombinasjonen av natur, kultur og miljø som Valdres har. Det er urørte fjell- og skogområde, levande og opne jordbrukslandskap, verdfulle bygningsmiljø og kulturminne. Det er denne heilskapen turistane kjem for å oppleve, og som gjer at dei som bur her, trivst og kjenner seg heime. Det er derfor avgjerande at utvikling og endringar skjer på ein slik måte at desse kvalitetane ikkje blir øydelagde. Vi må inspirere, styre og kontrollere framtidig utbygging i ei retning som gjer at dei kvalitetane vi verken vil eller kan miste, ikkje blir borte.

Rettleiarens hovudmål:

«Ved utbygging og utvikling skal det leggjast særleg vekt på estetikk og opplevingsverdi ved arkitektur og lokal byggeskikk.»

MÅL

Alle nye bygg og anlegg vil prege og ha påverknad på det landskapet og miljøet dei blir liggande i. Derfor har utsjånad, storleik, form, farge og plassering av bygget mykje å seie, ikkje berre for byggherren, men også for grannar og heile nærmiljøet. Denne erkjenninga er bakgrunnen for hovudmålet i rettleiaren. Rettleiaren skal oppmuntre til moderne formspråk og arkitektur som tek omsyn til omgjevnadene, og som bygger vidare på element og verdiar som ligg i den eksisterande byggeskikken i Valdres. Det skal også vere ei bevisst satsing på å ta vare på og bruke gamle bygningar, slik at dei blir framheva og blir ein naturleg del av

eit levande miljø. Rettleiaren skal vere eit aktivt og levande verktøy både for kvar enkelt byggherre, for administrasjon og politikarar. For at han til kvar tid skal vere oppdatert på aktuelle problemstillingar, vil rettleiaren bli revidert med jamne mellomrom.

BYGGESKIKK OG ARKITEKTUR

Kva som ligg i omgrepet byggeskikk, har ikkje berre eitt svar. Nokre vil meine det er den tradisjonelle byggemåten, andre vil hevde at byggeskikk er nemninga på det som er vanleg, uavhengig av tradisjon, stil eller kvalitet. Eilert Sundt, som introduserte ordet for ca. 150 år sidan, skildrar byggeskikk som dei vanlege byggemåtane på ein stad og innanfor ein nærare bestemt tidsepoke. Dei aller fleste bygningsmiljø i Valdres har hus frå ulike tidsepokar, med forskjellig form og detaljering. Nokre miljø er meir innbyrdes like enn andre, til dømes ein del stølslag. Det er grunnen til at vi i denne rettleiaren har lagt til grunn ei brei forståing av omgrepet «byggeskikk»:

Når det gjeld omgrepet *arkitektur*, legg vi til grunn definisjonen frå dokumentet «arkitektur.nå. Norsk Arkitekturpolitikk», som er Regjeringas arkitekturpolitiske dokument frå 2009: «Arkitektur omfatter i vid forstand alle våre menneskeskapte omgivelser. Det favnet både bygninger og anlegg, uterom og landskap. Det handler om enkeltbygg og bygninger i samspill, om helheten i byer, tettsteder og landskap». Denne breie definisjonen viser til at arkitekturfeltet er komplekst og sektorovergripande. Arkitektonisk kvalitet rommar både funksjon, teknikk og form, og mange ulike aktørar er viktige i arbeidet for å fremje god arkitektur.

Så sant eksisterande miljø og karakter har ein tilfredsstillande kvalitet, bør dette vere avgjerande for kva rammer som skal gjelde for utbygging på den konkrete staden.

SÆRTREKK VED VALDRES

Valdres ligg på overgangen mellom Austlandet og Vestlandet, noko som speglar seg i både klima og natur. Valdres er 140 km langt og 70 km på det breiaste. Hovuddalføret startar i låglandet ved Sperillen i sør, og strekkjer seg heilt opp mot høg fjellet i nord og nordvest. På både sider av dalføret ligg vide fjellområde. I den søre delen, med Begnadalen og Etnedal, er det skogen som dominerer, berre med enkelte gløtt av elva og lysningar der det ligg hus og gardsbruk. Lenger oppe, frå Aurdal og nordover, opnar landskapet seg i breiare bygder. Her ligg det store vatn i dalbotnen, og opne og levande jordbrukslandskap pregar dalane vidare opp mot fjellområda. Nord i Valdres, mot Jotunheimen, er det høg fjellet som dominerer. Vang og Øystre Slidre er 75 prosent høg fjell, med toppar på over 2000 meter. Sentralt plassert i Valdres, ned mot Strøndafjorden, ligg regionsenteret Fagernes med stor handelsverksemd og turisttrafikk.

Ved Fagernes deler dalen seg i Øystre og Vestre Slidre. E16, stamvegen mellom aust og vest, følgjer dalbotnen gjennom Begnadalen, går gjennom Fagernes og vestover langs Slidrefjorden i Vestre Slidre og over Filefjell i Vang. Frå Fagernes går rv. 51 over Valdresflye. I det heile blir landskapet i stor grad sett frå vegar. Det gjeld for både fastbuande og turistar. Det er derfor viktig å vere bevisst på korleis omgjevnadene syner seg fram sett frå vegen, både på kort og langt hald.

INNDELING I KARAKTEROMRÅDE

Det geografiske området denne rettleiaren skal femne, er så stort og miljøa så ulike at vi har valt å dele Valdres inn i seks ulike karakterområde. Kvar type område har i grove trekk felles preg og same utfordringar i høve til utvikling og utbygging. Denne måten å sortere eit stort og variert geografisk område på fører til forenklingar, og det vil derfor vere glidande overgangar mellom dei ulike karakterområda.

Dei seks karakterområda er:

- Høg fjell
- Stølsområde
- Jordbrukslandskap/bygdelandskap
- Skogsområde
- Hytteområde/turistområde
- Tettstader

LITTERATUR

Bak i heftet er det ei liste over litteratur som kan gje meir detaljerte råd og kunnskap om nye og gamle bygg. Alle Valdres-kommunane har utarbeidd eigne hefte om lokal byggeskikk, og fleire kommunar har også eigne byggeskikkrettleiarar. Denne rettleiaren byggjer på dei tidlegare hefta, og må sjåast og brukast i samanheng med desse.



Opne og levande kulturlandskap med aktiv jordbruksdrift pregar hovuddalføret. Frå Heggebygde, Øystre Slidre.

Rammer for arkitektonisk utforming

HØGFJELL

SITUASJONEN I DAG

Høgfjell er her definert som snaufjellet over tregrensa. Dei store fjellområda som omkransar dalføra i Valdres, gjev identitet og kvalitetar til regionen. I dei høg-alpine områda er vegetasjonsdekket sparsamt og sårbart. Her er få tekniske inngrep og praktisk tala ingen busetnad, med unntak av enkle jakt- og fiskebuer og høgfjellshotell. Somme stader har vi også hyttebygging i høgfjellet, til dømes på Eidsbugarden og ved Tyin. I dei mellomalpine områda lenger ned ligg langstølane.

KVALITETAR VI BØR SIKRE ELLER UTVIKLE

I det opne landskapet på høgfjellet vil sjølv små inngrep eller anlegg ha påverknad på store område. Her er det òg svært vêrhardt med marginale livsvilkår for planter og dyr. Derfor er desse områda spesielt sårbare for inngrep.

Lite menneskeleg aktivitet gjer at vi opplever områda som *urørte*. Kjensla av urørt kan vi oppleve sjølv ved regulerte vatn fordi inngrepa kan vere lite synlege og elles ikkje aukar aktiviteten i området. Landskap frie for inngrep blir stadig sjeldnare, og det knyter seg særlege kvalitetar til det å oppleve desse landskapa.



Lite bygg i stort landskap. Enkel form, god tilpassing til terrenget og god bruk av fargar og materialar gjer at bygget glir inn i landskapet. Frå Kvithaug i Vang.

UTFORDRINGAR I HØVE TIL UTBYGGING

Det har til no vore ei aukande interessa for å bygge nye fritidsbustader over tre-grensa, anten det er i form av nye felt, eller eksisterande felt i fjellskogen som blir utvida opp i snaufjellet. Utfordringa er å styre/regulere denne utviklinga.

RAMMER FOR UTFORMING I HØVE TIL LANDSKAP OG STAD

Det bør vere høve til å setje opp enkle buer som høyrer til tradisjonell næringsverksemd. Like eins bør det vere høve til å setje opp hytter i samband med Den Norske Turistforeining eller liknande, på eigna tomter. Det same gjeld installasjonar som er viktige for samfunnet.

Når ein set opp bygg og anlegg i høg-fjellet, er det særleg viktig å legge vekt på god plassering i landskapet, slik at det nye anlegget blir så lite synleg på avstand som mogleg. Val av farge, materialar og overflater bør også ha som mål at anlegget skal gli inn i landskapsbiletet utan å trekkje til seg unødig merksemd.



Moderne arkitektur i høg-fjellet. Frå Turtagrø i Sogn og Fjordane.

RAMMER FOR UTFORMING I HØVE TIL NÆROMRÅDET OG FOR SJØLVE TILTAKET

Bygningar bør ha god tilpassing til terrenget. Ein bør unngå fyllingar og skje-ringar. Små buer som er knytte til tradisjonell næringsverksemd, bør ha ei enkel utforming og ha ein storleik som andre buer i området. Fargen på nye buer bør vere mørke jordfargar, for at dei ikkje skal skilje seg ut. For nye turisthytter kan det i større grad vere ynskjeleg at bygget er synleg i landskapet. I slike høve bør det då leggst særleg vekt på den arkitektoniske utforminga, slik at bygget tilfører landskapet ein ny, positiv dimensjon.



Hyttfelt på Eidsbugarden i Vang. Sjølv om hyttene ikkje er store, er dei godt synlege i det opne landskapet.



Stølsområda i Valdres har ulik karakter. Mange av langstølane ligg i høg fjell, og nokre samla i stølsgreender. Mange stølar har også stølsjorde, men det har ikkje Raften i Vang, som biletet viser.

STØLSLANDSKAPET

SITUASJONEN I DAG

Kulturlandskapet i stølsområda er særleg verdfulle og rike på opplevingar. Dei har kvalitetar som vi ynskjer å ta vare på. Sjølv om Valdres er den regionen i Noreg som har størst tettleik av stølar, ein femtedel av alle aktive stølar i landet, er det levande stølsmiljøet også her sterkt redusert. Dette er bakgrunnen for at Valdres Natur- og Kulturpark har stølsdrift som eit hovudsatsingsområde. Denne rettleiaren er ein del av denne satsinga.

Ei av utfordringane er å søkje å snu den negative utviklinga, og heller auke produksjonen i landbruket med fleire beitedyr og auka aktivitet i stølsområda, slik at opne beitelandskap og slåttemarker ikkje gror att med krattskog. Ei anna utfordring er å ta vare på det opphavlege og eineståande bygningsmiljøet.

Mange av stølane har vore i drift sidan 1600-talet – ja kanskje heilt frå vikingtid.

*No æ veaskålin tekte
mè si svarte, trygge tyngd!
Neste år skal skålin leva,
ange groegrøn i lag mè
andre huso her på støle:
Hus tå tre o' tørv o' stein!*

Olav Gullik Bø

Med bakgrunn i ressurstilgangen og den særeigne bruken av områda har stølane utvikla eit sterkt felles preg.

Ein finn likevel stor variasjon i storleik og karakter, frå heimstølane ned mot bygda til langstølane inne i fjellet, og frå fjellbygdene i nord til skogsbygdene i sør. Enkelte stader, som til dømes i Etnedal, kan vi også finne gardsbruk og stølar i same område.

Bygningsmiljøet i dei ulike stølslaga kan variere sterkt, frå heilskaplege og «opphavlege» bygningsmiljø, til stølslag der ombygging av stølshus og nye hytter har endra karakteren på området.



Enkelte stølslag kan ha opp til 100 bygningar, og til kvar støl kan det vere eit stort stølsjorde, som her på Gauklie i Nord-Aurdal.

KVALITETAR VI BØR SIKRE ELLER UTVIKLE

Det er det samla og heilskaplege miljøet med ulike bygningar, stølsjorde, gjerde og ope beitelandskap vi ynskjer å vidareføre til komande generasjonar. I tillegg til drifta i seg sjølv er det viktig å ta vare på det særprega og nøkterne bygningsmiljøet og det klare skiljet mellom landskapet omkring.

UTFORDRINGAR

For framtidig utbygging i stølsområda kan ein sortere utfordringane i to hovudgrupper:

1. Utbygging i samband med aktiv stølsdrift

Det er viktig for stølsområda at omfanget av den aktive drifta er størst mogleg. Det betyr at det i mange tilfelle er behov for ei vitalisering av stølsdrifta. Auka satsing vil føre til behov for nye sel/seterhus, driftsbygningar, fjøs, mjølkestallar eller foredlingslokale. Utfordringa er å finne gode kombinasjonar av moderne og praktiske løysingar som også tek omsyn til estetikk og heilskap i stølslaget.

2. Utbygging der bruken av stølen er endra, og meir har preg av hytte- og fritidsbusetnad

Med nedgangen i aktiv stølsdrift blir ein del stølshus no nytta som fritidshus. Dette har enkelte stader ført til at bygningsmiljøet er endra i retning av meir tradisjonelle hytteområde. For å ta vare på bygningsmiljøet i stølsområda er det ei oppgåve framover å motivere til istandsetjing av eldre hus og tilpassing av nybygg og tilbygg til eksisterande bygningsmiljø.

I båe høve er det avgjerande at det er strenge krav til utforming, plassering og fargeval.



Døme på utviding av sel. Frå stølen «Høla» på Slettefjell i Vang. Foto: Ingrid Kvissel.



Stølsområda er sårbare. Derfor er det andre krav til utforming her enn i eit område for fritidsbustader. Her frå Kjøllastølen i Øystre Slidre.

RAMMER FOR UTFORMING I HØVE TIL LANDSKAP OG STAD

Nye tiltak bør leggast i landskapet på ein slik måte at det ikkje endrar karakteren til stølslaget. Det betyr mellom anna at nye bygg ikkje bør setjast opp utanfor det eksisterande stølslaget. Dette for å ta vare på skiljet mellom stølslaget og det opne landskapet omkring. Tiltaket bør bygge vidare på og tilpasse seg den eksisterande strukturen i stølslaget, og plasserast slik at behovet for nye vegar og inngrep i terrenget blir minst mogleg.

RAMMER FOR UTFORMING I HØVE TIL NÆROMRÅDET OG FOR SJØLVE TILTAKET

Felles trekk ved den tradisjonelle stølsbusetnaden er låge hus som ligg godt i terrenget, utan fyllingar og skjeringar. Bygningane er små med enkel utforming og knappe detaljar. Husa er godt tilpassa det røffe klima på fjellet. Bruken av fargar er enkel, og varierer frå grått tømmer eller umåla kledning, til brunt eller raudt. Det er dette enkle og nøkterne preget som bør førast vidare ved ombyggingar og nybygg.



Døme på bygg som er lagt på ei stor fylling og i liten grad tilpassa terrenget.



Terrassar og verandaer er eit framandelement i stølsområde.

Mange uthus som står og forfell, er viktige delar av bygningsmiljøet, og kan derfor med fordel setjast i stand og få ein endra funksjon. Ein føresetnad er at ein tek omsyn til det opphavlege preget på huset. Tiltak på verneverdige bygg skal skje i samråd med vernestyresmaktene.

Generelt

Generelt bør ein vere restriktiv med forfetting i stølsområde. Talet på hus i eit støslag kan likevel aukast dersom det er naudsynt med tanke på praktisk bruk og funksjonalitet. Dette er særleg aktuelt for driftsbygningar, leskur, sel og næringsbygg i samband med stølsturisme.

Ved nybygg, tilbygg eller ombygging av gamle hus bør utforminga vere enkel og tilpassa eksisterande bygningsmiljø, på ein slik måte at tiltaket blir ein naturleg del av heilskapen. Gamle hus bør brukast så langt som råd, og der det er naudsynt med utvida bygg, kan det vere aktuelt å ha fleire små hus framfor eitt stort. Nye stølshus bør best mogleg tilpassast eksisterande terreng, og ein bør forsøke å unngå brattare fall enn 1 : 4.

SEL/STØLSHUS

Nye bygg bør ha ein nøktern byggestil og godt tilpassa det eksisterande bygningsmiljø.

Reisverkshus og hus med utvendig kledning bør ha ståande panel. Utforming og dimensjon på tømmeret bør elles vere tilpassa tradisjonell materialbruk.

Taktekking bør vere skifer, torv eller treetak. Bølgjeblekk kan ein nytte som første-hjelp, for å redde gamle hus. Vanleg takvinkel på stølsbygg kan variere mellom 22 og 34 grader. Takvinkelen er avhengig av taktekkingsmaterialet, skifertak er brattare enn torvtak. Hovudregelen er at det bør vere lik vinkel på same bygg i same lengderetning i samsvar med taktekkingsmaterialet. For påbygg i vinkel, som til dømes nasasval og enkle overbygg, må takvinkelen tilpassast huset som heilskap. Ofte er vinkelen på enkle takutspring brattare enn resten av huset.

For lange takutstikk kan lett gjere huset uproportjonalt. På små hus er det derfor ein god tommelfingerregel å halde seg under 40 cm. Takvindaug bør unngåast.

For å unngå «topptunge» tak bør ikkje vindskiene vere for breie. Dette er spesielt ei utfordring i vinterisolerte hus. Nokre stader finn vi sel der skifertak er lagt oppå eit tidlegare torvtak. På desse husa har vindskiene vorte breiare, men ofte er dei tilpassa slik at inntrykket ikkje verker uharmonisk.

Det bør ikkje vere karnapp og store antenner på stølsbygg. Vindskier, hjørnekassar, innramming av vindaug og andre bygningsdetaljar bør vere i enkel stil.

Oppstolpa verandaer er framandelement i stølsområda og bør derfor leggjast som terrassar på bakkenivå. Belegg bør vere skiferheller eller annan stein. Terrassen bør ikkje ha tak.

Portalar og flaggstenger bør unngåast.



Stølshus i Valdres er vanlegvis små og godt tilpassa terrenget. Frå Kinnhølt, Vestre Slidre. Foto: Else Rønnevig.



Biletet viser eit godt tilpassa, nytt fjøs med skjult, støypt gjødselkjellar. Frå Håliøydgården ved Hyggjande i Vang. Foto: Jon Hålien.

DRIFTS- OG NÆRINGSBYGNINGAR I SAMBAND MED STØLSDRIFT

Dagens stølsdrift stiller nye krav til stølsfjøset ved at drifta er vesentleg endra. Både buskap, kyr og avdrått har vorte større. Samstundes er hygienekrav, krav til mellomlagring av mjølk og krav til avrenning frå husdyrgjødsel endra. Infrastrukturen rundt stølsfjøset er mange stader endra i høve til plass for mjølke-, kraftfôr- og dyretransport. Det er viktig at planlegginga tek omsyn til dei ulike behova for infrastruktur kring stølstunet.

Det er like eins viktig at planlegginga ikkje berre legg vekt på tekniske og driftsmessige tilhøve, men også estetisk ut-

forming og plassering av kvart enkelt bygg, slik at det heilskaplege miljøet i stølsgrenda blir sikra.

Dette bør også gjelde for næringsbygg i samband med stølsturisme og foredling.

Mange har utvikla driftsform med nattbeite. Då kan ei ombygging av det gamle stølsfjøset til mjølkestall og leskur vere eit alternativ. Denne driftsforma opnar for bruk av mindre bygg som er lettare å tilpasse dei tradisjonelle stølsmiljøa, og i mange høve kan ein bruke eit eksisterande stølsfjøs.

Unnatak

Byggeskikken i stølsområda er ulik. Hovudregelen bør derfor vere å tilpasse nye bygg til den tradisjonelle byggeskikken på staden. Vidare er hovudmålsetjinga å ta vare på stølsdrifta i Valdres. Rettleiaren skal derfor ikkje vere til hinder for landbruk i stølsområda.

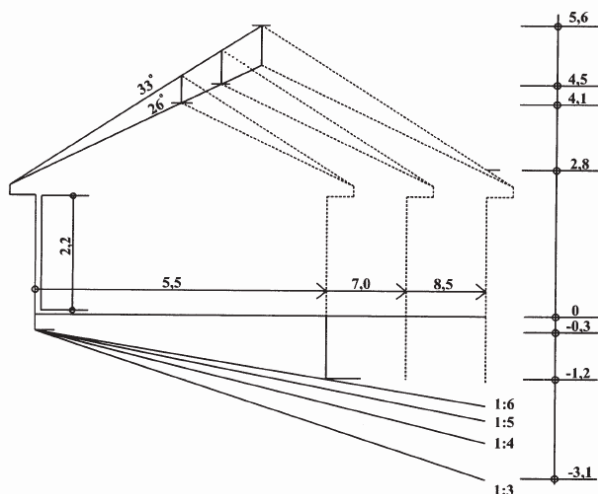

Skissa viser forholdet mellom breidd, høgd, terengfall/grunnmur og takvinkel. Gjeven romhøgd er 2,2 meter. Kjelde: Oppland fylkeskommune.



Huset i framkant er 6,5 m breitt. Skifertaket er truleg lagt oppå eit torvtak slik at tak og vindskier vart høgare. Foto: Ingrid Kvissel.



Eksisterende situasjon. Eit oppe og levande kulturlandskap, vakkert delt opp med randvegetasjon.



To døme på plassering av større næringsbygg i jordbrukslandskap. Vegetasjon og topografi bør nyttast for å innpasse større bygg.

JORDBRUKSLANDSKAP/BYGDELANDSKAP

SITUASJONEN I DAG

Store delar av Valdres er jordbruks-/bygdelandskap. Dette landskapet er ein *mosaikk* av dyrka mark, skog, kantsoner, vatn, elvar og busetnad. Jordbrukslandskapet har ulikt preg i forskjellige delar av Valdres: Begnadalen er forholdsvis trang med skogkledde og bratte dalsider. Gardane ligg i dalbotnen eller i lysningar i dalsidene. I den skogkledde Etnedalen er

det jordbruksområde både nede i dalbotnen, oppover dalsidene og innover åsane. I dei breiare og opne dalføra i Nord-Aurdal, Øystre Slidre, Vestre Slidre og Vang ligg store vatn og elvar i dalbotnen, med oppe kulturlandskap oppover i dalsidene mot skogkledde åsar, og mot fjellet høgst oppe i Vang og Øystre Slidre.



Døme på plassering av bustadfelt. Her er bustadfeltet plassert på dyrka mark i nærleiken av gardstun. Det nye feltet bryt med det eksisterande mønsteret for grenda. Eit slikt bustadfelt ville derfor vorte eit markant inngrep i det opne kulturlandskapet.



Her er same bustadfelt flytta unna gardstun og dyrka mark. Feltet er forankra i vegetasjonsvolumet og plassert inn til vegen. Dette reduserer behova for nye inngrep samstundes som bustadfeltet følgjer same plasseringsmønster som eksisterande bygningar.

Dei ulike landskapa har ulike kvalitetar med omsyn til oppleving. I dei opne dalane ser ein langt, og tiltak kan vere godt synlege frå lang avstand. Ulike delar av landskapet har forskjellig evne til å ta opp i seg tiltak, og jordbrukslandskapet har generelt god evne til å «absorbere» nye tiltak utan at karakteren til området blir endra.

Det mosaikkprega landskapet med dyrka mark, beite, gardstun og skog bør vere eit førebilete for vidare utvikling i jordbrukslandskapet.

Unntak er einskilde sårbare område som til dømes strandsonene langs vassdraga og verdifulle kulturmiljø som ved kyrkjene. Desse er omfatta av eigne lovverk.

Kyrkjene, og særleg stavkyrkjene, har ei særstilling i Valdres. Dei ligg oppe i landskapet, godt synlege på lang avstand. Det ligg omtanke bak korleis dei er plasserte i landskapet. Saman med kyrkjegarden og gjerne prestegarden er dette viktige delar av kulturmiljøa i bygdene.

Nærleik til store fjellområde er også ein kvalitet ved Valdres. Utsyn mot tinderekjer og brear i det fjerne gjer eit mektig inntrykk på mange.

KVALITETAR VI BØR SIKRE ELLER UTVIKLE

Det opne og levande kulturlandskapet med gardstun, jorde og beite, i samspel med den rike naturen, er dei viktigaste kvalitetane i dette landskapet. Levande bygder er ein føresetnad for å halde ved like det landskapet vi har i dag. Dersom opne areal gror att med skog og kratt, kan særpreget bli borte.

Kommunen bør syne ei klar haldning til kva for bygningar og aktivitetar som skal få markere seg i landskapet.

I dalbotnen bind vassdraget dalen saman, og langs denne ligg strandsona. Områda langs vassdrag blir forvalta gjennom plan- og bygningslova og vassressurslova.

Kyrkjene er landemerke som er med på å gje identitet til Valdres-dalføret. Kyrkjene og areala rundt blir forvalta gjennom kyrkjelova, kulturminnelova og plan- og bygningslova. Valdres har også seks av dei 28 stavkyrkjene her i landet, og desse er automatisk freda gjennom kulturminnelova. Stavkyrkjene er små og unselege bygg, og opplevinga av kyrkja i kulturlandskapet vil fort bli forstyrra av større tiltak. Pr. 2010 er det regulert inn omsynssoner rundt dei to stavkyrkjene i kommuneplanen for Sør-Aurdal.



Døme på nytt fellesfjøs i Rendalen. Moderne konstruksjon med stålrammer er kombinert med massivt tømmer i tak og vegger. Eit solid bygg med gode proporsjonar som i stor grad er bygd av lokale materialar. Foto: Morten Holt.



Skrautvål kyrkje ligg sentralt plassert i landskapet. Foto: Hans Enger.

UTFORDRINGAR I HØVE TIL UTBYGGING

Mange har framleis eitt eller fleire gamle hus på gardstunet, og for mange dekkjer det ikkje dagens behov. Det kan då vere aktuelt å anten utvide eksisterande bygg, eller setje opp eit nytt i tillegg. Det er viktig at desse blir godt innpassa i tunet både når det gjeld plassering, material- og fargeval, proporsjonar og takvinkel.



Kyrkjer er signalbygg som bør vere godt synleg i landskapet. Bagn kyrkje ligg vakkert til langs elva, men mangel på omtanke ved plassering av nyare bygningar har redusert opplevinga av kyrkja. Dette er eit døme på at plassering av bygg i høve til kvarandre kan vere vel så viktig som utforminga av bygget i seg sjølv.

Effektivisering, auka dyretal og miljøomsyn i landbruket har òg gjeve nye utfordringar når det gjeld plassering og utforming av nyanlegg som til dømes gjødselkummar, lagerbygg eller store fellesfjøs. Mange av desse nye anlegga er for store til at dei naturleg passar inn i det eksisterande tunet, og bør derfor finne sin plass utanfor.

I tillegg til utbygging innanfor landbruket vil nye bustadfelt, nye verksemder og industri krevje plass i dette landskapet. Nye veganlegg, mellom anna trasear for Europaveg 16, nye område for uttak av stein/grus, kraftliner og campingplassar, vil også vere anlegg som kan bli svært synlege.

Nokre bygningar og funksjonar har alltid hatt ei dominerande plassering i landskapet, til dømes kyrkjer, kommunehus og hotell.

Særleg langs hovudvegane blir det etablert mange aktivitetar, som har behov for å vere godt synlege. Her bør bygga i seg sjølv vere diskre, med naudsynt informa-

sjon som er godt synleg frå vegen, men som ikkje dominerer i landskapet.

RAMMER FOR UTFORMING I HØVE TIL LANDSKAP OG STAD

Så lenge det ikkje skal setjast opp ny kyrkje eller eit anna bygg med stor symbolverdi for fellesskapet, bør det vere eit mål at nye tiltak tilpassar seg det karakteristiske mosaikkpreget i kulturlandskapet. Nye tiltak bør forankrast i eksisterande strukturar, som til dømes vegar, skogbryn, overgangar i terrenget, mellom dalbotn og dalside, og i eksisterande busetnad.

Horisontliner bør ligge som ei urørt ramme ikring, slik at nye anlegg og bygg ikkje bryt synsrender som høgdedrag og åsryggar lagar.

Dyrka mark blir forvalta av eige lovverk.



Ein bør handsame omgjevningen til stavkyrkjene med omtanke. Biletet er frå Øye stavkyrkje og syner mange element i framgrunnen som uroar opplevinga av sjølv kyrkja.



Ei ny verksemd ved vegen. Dette er ein aktivitet som ikkje treng vere godt synleg. Hallen burde hatt nøytral farge og vore lagt slik at han skjerma for innsyn til lager og oppbevaringsplass frå vegen. I tillegg burde noko av vegetasjonen stått att langs vegen. Foto: Jan Arne Sebuødegård.

Landemerke som til dømes kyrkjer bør ikkje bli uroa av nye bygg. Eit område kring kulturmiljøet med kyrkje, kyrkjegard, eventuelt prestegard og gravhaugar, bør derfor sikrast slik at det ikkje kjem nye bygg eller andre tiltak for nær innpå.

RAMMER FOR UTFORMING I HØVE TIL NÆROMRÅDET OG SJØLVE TILTAKET

Der nye bygg blir knytte til eksisterande bygningar, bør mønster for utbygging, bygningsvolum, bruk av materialar og fargar avpassast etter det gamle, så sant dette har tilfredsstillande estetisk kvalitet.

Der tiltaket ikkje blir knytt til eksisterande struktur, bør det nye feltet ha eit heilskapleg uttrykk.

Ein bør ha som mål å legge nye bygg godt i terrenget. Dersom høge fyllingar, planering, skjeringar og høge murar blir nødvendig, bør det setjast krav til det endelige resultatet. Gardstun og bustadfelt bør organiserast slik at dei syner «ansiktet» til omgjevnaden og ikkje «ryggen».

Reklameskilt langs veg kan lett bli for dominerande. For løyve til å skilte langs riks- og fylkesveg gjeld veglova §33, og søknad om skilting blir behandla av Statens Vegvesen. Langs kommunal veg gjeld kommunale skiltvedtekter.

SKOGLANDSKAP

SITUASJONEN I DAG

Dei store områda med skog ligg sør i Valdres. Skogen pregar både dalbotnen, dalsidene og åsane i synsranda. Busetnad, gardar, grender og små tettstader ligg som lysningar i skogen.

Ulike verksemder, til dømes sagbruk, industri, næring og service, ligg langs hovudvegane med bygga og aktivitetane sine.

VISUELLE KVALITETAR VED SKOGLANDSKAPET

Samanhengande skogsområde dannar ei heilskapleg ramme omkring opne areal, til dømes ein dalbotn eller lysningar i dalsidene. Samanhengande skog gjev ro og harmoni. Det er derfor viktig at skogsflater og randsoner ikkje blir stykkja opp vilkårleg.

På same tid kan for mykje skog oppfattast som tungt og einsarta. Lysningar i skogen gjev variasjon og positive opplevingar. Variasjon er derfor ein kvalitet som ein bør legge vinn på å utvikle, knytt til område med busetnad og til utsyn frå vegane.

Skogsområde har også den kvaliteten at dei har stor evne til å ta opp i seg tiltak utan at karakteren til landskapet blir endra.

Likevel er skogsområde i all hovudsak kulturlandskap som blir drive næringsmessig. Når hogstmogen skog blir hogd, endrar landskapet karakter fullstendig. Dette momentet bør også vektleggast ved planlegging av tiltak.

UTFORDRINGAR I HØVE TIL UTBYGGING

Døme på tiltak som lett kan bli svært synlege i dalsidene, er vegar, kraftliner og alpinbakkar.

Sjølv om variasjon kan vere positivt i eit monotont skogslandskap, bør ikkje nye verksemder langs hovudvegane bli for dominerande. Skogen bør framleis gje hovudintrykket, og det er viktig å ta omsyn til nærmiljø og utsjånad sett frå vegen.

RAMMER FOR UTFORMING I HØVE TIL LANDSKAP OG STAD

Busetnad, vegar og andre tiltak som blir lagt til dalsidene, blir lett synlege. Desse bør tilpassast terrengforma slik at det nye inngrepet står fram som mest mogleg «naturleg». Det kan ein oppnå ved å ta omsyn til plassering i høve til m.a. terreng, helling og overgangssoner i vegetasjonen. Bratte parti er meir sårbare for utbygging og tekniske inngrep enn slakare hellingar. I bratte dalsider vil til dømes bygging av vegar føre med seg skjeringar og fyllingar som blir godt synlege.

Korleis tiltaket blir synleg på avstand, og kva verknad plassering, dimensjonering og fargar har på omgjevnaden, bør vurderast mot sentrale område i landskapet.



Veganlegg på Vaset. Store skjeringar saman med flatehogst har endra området sin karakter. Inngrepet står i klar kontrast til dei godt tilpassa bygningane i framkant.

Korleis tiltaket verkar på avstand, bør vere del av vurderinga når det er spørsmål om å samle nye bygg i større felt eller legge dei til fleire mindre felt.

Hovudvegane gjennom dalføret er, mellom anna, slike sentrale område. Det er derfor viktig å ha ei bevisst haldning til korleis ein vil oppleve landskapet frå vegen, og til korleis det nære sideterrenget til vegen blir utforma. Næringsbygg og aktivitetar som får etablere seg inn mot vegane, blir godt synlige. Ein må syte for å behalde le-vegetasjon mot vegen når slik verksemd skal plasserast og utformast.

Ut over dette skal dei prinsippa som er omtala i kapitlet om jordbrukslandskap/bygdlandskap, òg gjelde i skogsområde.

RAMMER FOR UTFORMING I HØVE TIL NÆROMRÅDET OG SJØLVE TILTAKET

Prinsipp som er handsama under «Jordbrukslandskap», gjeld også her.

Så sant det eksisterande er av tilfredsstillande estetisk kvalitet, bør nye bygg:

- knyte seg til eksisterande strukturar i busetnaden
- ha ei plassering og utforming som gjev god tilpassing til terrenget
- få fargar, form og volum som harmonerer med dei bygningane som er der frå før



Døme frå Beitostølen som syner at det må leggjast større omtanke i utforming og organisering ved tett utbygging. Større variasjon i bruk av form og farge kan skape ei rikare oppleving av området.

HYTTE- OG TURISTOMRÅDE

SITUASJONEN I DAG

Valdres har sidan 1800-talet vore ein region med aktivt reiseliv. Jotunheimen var attraktiv for overklassa og akademikarar frå heile Europa, og mange kjenner til forfattaren Aasmund Olavsson Vinje sitt nære tilhøve til Eidsbugarden. Seinare vart det også vanleg med helseturisme, både i form av tuberkulosesanatorium og tilbod for born frå byane etter andre verdskrig. Mange folk som flytta ut, hadde eit ynske om å behalde ein flik av Valdres, og fekk sett opp ei hytte i heimlege fjellstrok. Dette har kanskje vore mest tydeleg i området rundt Beitostølen, som opphavleg var eit stølsområde.

Etter ein lengre, roleg periode har det sidan 1990-talet vore ein markert auke i etterspurnaden etter hytter i Valdres. Velstandsutviklinga har ført til auka krav til standard. Mange har også ynske om lett tilgang til alpinbakke, butikkar og infrastruktur. Hyttetomtene er ofte små, og kombinasjonen av små tomter og store bygg er utfordrande. Vi kan derfor fin-

mange uheldige døme på tiltak for å få terrenget til å passe til huset. Resultatet blir ofte store fyllingar og skjeringar, der det meste av det opphavlege terrenget er endra. Samtidig gjev for store bygg i høve til areal meir skugge, tap av utsikt og eventuell uynskt innsikt.

Hyttene har også endra karakter frå å vere små og enkle med få fasilitetar, til svære fritidsbygg med mange detaljar. Detaljmotiva er gjerne henta frå gamle bygningsmiljø ulike stader i Noreg og Alpane. Mange stader kan vi finne hytter med svalgangar, arker, søyler, småruta glas og grove utskjeringar. Det kan synast som om det i mange tilfelle blir lagt meir vekt på slike detaljar enn korleis bygget skal passe til tomta.

Fram til dei siste åra har mange hytteområde utvikla seg ut ifrå enkeltprosjekt, utan ein overordna plan for langsiktig utvikling. Det har derfor vore liten tanke for areala mellom bygningane, Fleire av turiststadene har etter kvart fått meir karakter av tettstad. Dette finn vi særleg på Beitostølen.

KVALITETAR VI BØR SIKRE ELLER UTVIKLE

For hytteområda sin del er valet av område for utbygging det viktigaste. Det er viktig å stille dei rette spørsmåla: Kva for område er av så stor verdi med tanke på natur, jordbruk og oppleving at dei bør få ligge urørte? Kor skal områda for rekreasjon vere? Kor skal stigar og skiløyper gå, og korleis vil ein oppleve området når det er ferdig utbygd?



Bygningar over høgdedrag bryt med synsrande. Biletet er manipulert. Kjelde: «Tettsted- og rekreasjonslandskap Beitostølen» Studentoppgåve UMB, 2008.

Bygningar må ikkje strekkje seg over åskammar eller høgdedrag slik at dei bryt med synsrande eller andre naturlege linjer i landskapet.

Alpinbakkar høyrer også til i turistområde. Ofte er det tilhøva for skisport som er utgangspunkt for vidare hyttebygging, som til dømes på Filefjell. Bakkane følgjer naturlege trasear, og utfordringa for den visuelle utforminga er størst i årstider utan snødekke. Dei trefrie bakkane kan òg fungere som kuldekorridorar. Det må ein ta omsyn til i høve til eventuelle bustader nedanfor.

Det er også viktig at hyttebygginga tek omsyn til det opphavlege terrenget og naturmarka på staden. Målet er at bygningar skal ligge som ein naturleg del av landskapet utan store inngrep i form av fyllingar, skjeringar og/eller høge støttemurar. Vidare må verdfulle område og korridorar for stigar og løyper sikrast.

For område som har utvikla sentrums karakter (til dømes Beitostølen, Vaset, Filefjell), er det meir aktuelt å tenkje *utvikling* av kvalitetar enn å sikre. Det må leggest til rette for infrastruktur som dekkjer funk-

sjonelle behov på staden. I tillegg skal folk trivast, og stader eller ting med spesiell opplevingsverdi, som til dømes kulturminne eller stigar i nærområda, bør leggest til rette for publikum.

Det er ein fordel for miljøet om ein bygger tett og kompakt, fordi det går mindre ressursar til infrastruktur og transport. Det er også enklare å samarbeide om fjernvarmeanlegg. Samstundes er dei estetiske utfordringane større når det gjeld å tilpasse bygningane.

UTFORDRINGAR I HØVE TIL UTBYGGING

Med den sterke veksten i fritidsbusetnaden er det ei stor utfordring å sjå dei langsiktige konsekvensane. Det er vesentleg å ikkje «bruke opp» dei attraktive areala. Effektive løysingar krev mindre areal, og kan gje kortare avstandar til ulike funksjonar som alpinanlegg og service.

For å få nye bygningar til å ligge naturleg i terrenget må utnyttingsgraden for området vurderast opp mot hyttestorleik, form og korleis tomte er skikka.

Det bør ikkje planleggast hyttefelt i terreng med brattare fall enn 1 : 4. Ei utbygging i slike område kan bli svært eksponert, og infrastruktur og tomter vil gje store terreng- og vegetasjonsinngrep. (Jf. Veileder T-1450 «Planlegging av fritidsbebyggelse»).

Storleiken på tomte er viktig. Bygg som ligg fritt, krev romslege tomter. Ynskjer ein tett utnytting, bør utbygginga planleggast som heilskaplege grupper av bygningar eller tun. Då er det mogleg å tilpasse utbygginga til landskapet og å skape eit betre samspel mellom husa.

«Leilegheitsbygg» kan vere ei løysing på denne utfordringa, men dei krev særleg omtanke med omsyn til utforming og plassering. Til no har leilegheitsbygg i hovudsak vorte sette opp i samband med eksisterande infrastruktur. I seinare tid ser ein også at dei blir sette opp i naturlandskapet. Denne utviklinga er uheldig.



Positivt døme på leilegheitsbygg. Bygga ligg rett ved alpinbakken og i eit sentralt ski-område på Filefjell.

RAMMER FOR UTFORMING I HØVE TIL LANDSKAP OG STAD

Tiltak skal innordne seg etter terreng og landskap, slik at ein tek vare på hovudtrekka i landskapet. Markerte åskammar og høgdedrag bør derfor i hovudsak ligge urørte, det same gjeld bratte lier. Verdfulle delar av landskapet, som spesielle terrengformer, kantsoner langs vatn og bekkar, areal langs stigar og løyper og utsiktspunkt bør ikkje byggast ned. Det bør leggast opp eit hovudgrep for kvart enkelt utbyggingsområde, der infrastruktur og utforming av tomter blir lagt slik at inngrepa i terrenget blir så små som mogleg. Der terrenget er sterkt hallande, bør

det stillast særlege krav til form og plassering av hyttene. Større leilegheitsbygg bør setjast opp berre i sentrumsområde nær infrastruktur. Visuelt kan dei samanliknast med hotell. Valdres og Jotunheimen har mange tradisjonsrike hotell som kanskje kan vere inspirasjon for utvikling av «stadeigne» leilegheitsbygg.

RAMMER FOR UTFORMING I HØVE TIL NÆROMRÅDET OG SJØLVE TILTAKET

Naturgrunnlag og val av tomt

Tiltaket skal søkje god tilpassing til terrenget, og verne mest mogleg av opphavleg naturmark. Bygningar bør tilpasse



Hyttfelt i Søbekkseterområdet, i Hedalen – Sør-Aurdal Kommune. Hedalsfjellet har vore utvikla som hytteområde sidan tidleg 60-tal. Bildet viser døme på ryddig og tilpassa fortetting i eit alt utbygd område. Foto: Jon Haug.

seg tomta og ikkje omvendt. Minimum 60 prosent av tomta bør vere urørt naturmark når utbygginga er ferdig. Skjeringar, fyllingar og støttemurar som er høgare enn ein meter, bør unngåast. Skråningar bør ikkje lagast brattare enn 1 : 3.

Fjellområda har eigne grasslag som ikkje er handelsvare. Skråningane bør derfor ikkje såast til. I staden bør ein ta vare på mest mogleg torv som kan leggest på «sårflatene». Elles bør ein ha tolmod til å la naturleg vegetasjon spreie seg på sårflater.

Utforming av bygget

Målet er at nye bygg skal underordne seg heilskapen i eit område. For å nå det målet er det nødvendig å styre dei fire tilhøva som er avgjerande: terrengtilpassing, volum, høgd og material- og fargeval. Detaljerte reglar for desse tilhøva må ein definere særskilt for kvart enkelt område. Innanfor desse rammene bør det vere stor fridom til utforming, frå moderne ut-

trykk til nostalgiske kopiar. Kopiar bør ein freiste å setje inn i ein mest mogleg autentisk kontekst (sjå eigne hefte om gammal byggeskikk i Valdeskommunane). Det mangfaldet som oppstår i detaljar og utforming, vil skape variasjon og identitet, utan at ein vil oppleve området som uniformert og einsformig.

Terrassar med rekkverk blir ofte dominerande element. Storleiken på desse bør regulerast som ein del av bygningsvolumet.

Belysning

For hytteeigedomar bør det berre nyttast funksjonelt lys ved inngang. Ingen emitterande (lysande) overflater bør visast, og lyskjelda bør vere avblenda nedover. Det bør vere tidsstyring av lys, ikkje rørslesensor.

På næringsbygg kan det nyttast utelys også andre stader, men alt lys bør vere avblenda nedover.

TETTSTADER

SITUASJONEN I DAG

Tettstadomgrepet vart introdusert i norsk språk på 1950-talet som eit geografisk omgrep for eit bymessig område med samanhangande tett busetnad, i motsetning til landsbygd med spreidd busetting.

Den felles nordiske definisjonen på tettstad er: Til tettstad reknar vi alle hus-samlingar med minst 200 innbyggjarar der avstanden mellom husa ikkje er meir enn 50 m. Ein tettstad er altså eit tettbygd område; eit tyngdepunkt i bygningsmassen, som til dømes ein industristad, eit bygdesentrum eller kommunikasjonsknutepunkt.

I Valdres er Bagn, Aurdalsbyen, Leira, Fagernes, Beitostølen og kanskje også stader som Ryfoss mest typiske tettstader. Av desse er Beitostølen den nyaste tettstaden, der vi også finn den kraftigaste veksten.

Dei seks stadene er særskilte døme på ein norsk tettstad. Bagn ligg lunt inne i det store austnorske skogområdet, ramma inn av høge, bratte dalsider og nutar, plassert der gamle kommunikasjonslinjer kryssar kvarandre øvst i den svingete og tronge Begnadalen. Aurdalsbyen og Leira er «stasjonsbyar», og med Fagernes som endepunkt for den no nedlagde Valdresbanen. Fagernes ligg også strategisk plassert der to dalføre møtest. Staden har utvikla seg til å bli regionens administrasjons- og handelssenter. Beitostølen på si side har utvikla seg frå ei tradisjonell stølsgrend til ein raskt veksande turiststad, plassert i tregrensa med høg-fjellet i ryggen. Ryfoss har vakse fram frå småindustri.

Den visuelle kvaliteten til tettstadene er mellom anna at dei bryt med det som er det vanlege når du køyrer gjennom det

norske bygdlandskapet. Brotet, det uventa, er i seg sjølv ein kvalitet, og det same er det mangfaldet som ein tett bygningsmasse gjev rom for, både funksjonelt og arkitektonisk.

Utbygginga har ofte utvikla seg utan overordna plan, med grunnlag i rådande eigedomsmønster, og stadene har utvikla seg ut ifrå enkeltprosjekt. Derfor er det ikkje teke nok omsyn til dei opne romma mellom husa, ut over det å sikre nok areal til den stadig aukande trafikken. Det som derfor blir mest markant, er areal til biltrafikk, køyreareal og parkering. Tettstader som vart etablert før bilen sin «gullalder», har ofte utfordringar i høve til parkeringsareal.

Utbygginga i tettstadene har gått føre seg over mange år, og stadene er prega av dei skiftande stilideala som til kvar tid har vore rådande. Mangel på heilskap kan vere ein kvalitet i seg sjølv; det skapar spenning og variasjon, og gjev inntrykk av ein dynamikk og eit tempo som er staden sitt særmerke, anten han no er liten eller stor. Det ueinsarta fortel historia om korleis tettstaden har vorte til, i brytinga mellom ulike impulsar og verksame krefter.

Den norske tettstaden har vore kalla «ein stad som er i ferd med å bli til». Ein del tettstader i Valdres kan ein kanskje også kalle «ein stad som står i fare for å bli borte», eller «ein stad som aldri vart til». Dette er fordi tettstadene oppstår etter eit behov, og desse behova kan endre seg med tida.

KVALITETAR VI BØR SIKRE ELLER UTVIKLE

Den aller viktigaste kvaliteten ved ein tettstad er at han maktar å gje naudsynte tilbod til brukarane. Det vil seie ei breidd i kommersielle tilbod, offentlege tenester og ikkje minst kulturelle aktivitetar. Gjennom planlegging og enkeltprosjekt er det naudsynt at ein sikrar livsgrunnlaget

både for eit variert næringsliv og dei andre verksemdene som høyrer til i ein fungerande tettstad. Framfor alt pratar vi om det som er tettstaden sitt eigentlege særmerke og største føremon – tilgjengelegheit. Mange tettstader i Noreg kan med føremon fortettast meir.

Tettstadene kan også skape rom for nye arbeidsplassar. Det bør derfor også leggast til rette for sentrumsnære bustader.

Det er spørsmål om å skape kvalitetar og få fram eigenskapar som enno ikkje er synlege, meir enn å styrke eller ta vare på kvalitetar som allereie finst.

Samstundes er det naudsynt å gje stadene eit spekter av ulike uterom: gater, plassar og parkar, – møteplassar som dekkjer ulike behov hjå innbyggjarane og besøkjande. Desse uteromma må vere plasserte og forma slik at dei spelar på lag med dei tilboda som er inne i husa. Den gode tettstaden har eit samspel mellom offentleg tilgjengelege inne- og uterom.

Samanhengen mellom landskap og natur er med på å gje stadene i Valdres ein eigen karakter. Både i Bagn og på Fagernes er vegetasjon inne i tettstaden viktige element. For Fagernes er tilhøvet til Strøndafjorden og elva viktig å utvikle vidare.

Tettstadene vil i større eller mindre grad stå fram som klare figurar i landskapet. Dei skil seg ut som noko annleis. Dette er det også viktig å ta vare på.

Alle tettstader har si eiga historie, anten dei har vore ein industristad, handelstad, stasjonsby e.a. Behov for identitet er viktig for mange. Derfor er det også viktig å ta vare på historia knytt til staden. Det kan vere bygningar i ei gaterekkje frå ein spesiell epoke, eit signalbygg eller enkelte historiske bygg som kan vere av stor verdi for allmenta.



Hovudgata på Fagernes er omgjort til miljøgate, med prioritering av mjuke trafikantar. Bildet viser miljøgata med kryssande gangveg ned mot fjorden. Foto: Katharina Sparstad.

UTFORDRINGAR I HØVE TIL UTBYGGING

For å få til ei utvikling av tettstadene i den retninga ein ynskjer, er det avgjerande at det blir laga ein samla strategi for utviklinga framover, og at ein ikkje berre tek stilling til enkeltprosjekt.

Gode uterom er viktig!

Ved utbygging og planlegging har ein ofte eit ynske om å tilpasse seg eksisterande bygningar og styrke eksisterande strukturar. For å oppnå overordna kvaliteter kan det vere nødvendig å gjere bevisste brot med det eksisterande og bringe inn nye strukturar. Eit døme på dette er kommunehuset i Nord-Aurdal, som har ein heilt annan arkitektur enn dei eldre bygga, men som står fram som funksjonelt og godt tilpassa bybiletet. Eit anna døme er velkomstbygget ved Valdres Folkemuseum.

Dette har ein heilt særeigen arkitektur, med bevisst utforming og materialval.

Arkitektoniske brot har ofte skapt debatt. Døme på dette er den klassisistiske epoken i 1920-åra der bygningane skulle kommunisere soliditet og truverde med imponerande fasadar. Biletet til høgre viser Røedgården i Fagernes i klassisistisk byggestil.

Foto: Valdresmusea ©



Andre ting som påverkar tettstadutviklinga, er private grunneigarinteresser. Grunneigarar kan vere ulikt motiverte til utvikling på eigedomane sine, slik at eigedomstilhøve i stor grad er med og legg premissane for utvikling av tettstader. Ei god utvikling krev likevel ei samordning på tvers av eksisterande eigedomsgrenser.

Verksemder, handel og aktivitet er avgjerande for ein levande tettstad. Utfordringa i tettstader er ofte mangel på folk. Ein tettstad/by bør derfor kunne fortettast til føremon for bustader og aktivitetar dersom han ikkje skal verke livlaus etter stengetid.

Ei anna utfordring er endringar i handelsmønstret. Kjøpesentra har teke over for handlegatene, og mange ligg utanfor tettstadene på område der det er god plass til køyreareal. Ein konsekvens har vore at butikkane i tettstaden flytter ut av sentrum og inn i kjøpesenter slik at lokala i sentrum blir tomme. Eit stort kjøpesenter kan også verke lukka for omgjevnaden. Dette kan løysast med fleire inngangar og store vindauger.

Eit kjøpesenter midt i sentrum har ofte utfordringar i høve til parkering. Dette kan løysast som til dømes ved kjøpesenteret på Fagernes, som har eiga parkering inne i bygningen.

Nye tiltak må kunne syne at det er noko nytt som skjer!

RAMMER FOR UTFORMING I HØVE TIL LANDSKAP OG STAD

Det særmerkte for tettstader er å vere knutepunkt for menneskeleg aktivitet. All utforming bør derfor ta omsyn til dette. Det må leggst til rette for funksjonelle behov for dei som bur og/eller nyttar tenestetilboda i tettstaden. Det betyr at det må takast omsyn til både funksjonell bil-

trafikk og mjuke trafikantar. Samstundes skal folk trivast, og det bør også vere rom for synleg, menneskeleg aktivitet og møteplassar. Biltrafikk og parkeringsplassar bør ikkje dominere bybiletet.

Tettstaden har utvikla seg i samspel med bygder og landskap omkring. Dette bør ein også ta omsyn til når ein legg rammer for utforming i høve til landskap og stad. Det kan vere spesielle kvalitetar som elvar, strandline eller landskapsformer. Likevel bør det vere eit tydeleg skilje mellom til tettstaden og omgjevnaden rundt.

RAMMER FOR UTFORMING I HØVE TIL NÆROMRÅDET OG SJØLVE TILTAKET

Det viktigaste er å ta omsyn til volum, sol/skugge, tilhøve mellom bygg og byrom; form/mønster, dimensjonar og funksjonar. I nyetablering av store senter bør parkering leggst i sjølve bygget eller integrerast i bygget på annan måte. For at det skal bere seg økonomisk, må ein her godta høgare tettleik og større høgde.

Nye tiltak må tilpassast viktige landemerke av historisk verd og verdi for fellesskapet. Eldre bygningsmasse, kyrkjer og kommunehus er døme på bygningar som har funksjon som felles symbol eller og funksjonar. Kvart einskilt hus er kanskje mindre viktig enn strukturen dei står i. Likevel har fasaden mykje å seie for korleis heilskapen blir oppfatta.



Fagernes kjøpesenter har fått ny fasade. Fasaden har sprinklar og store glas som gjer at bygget verkar meir ope. Bygget har ikkje parkeringskjellar, men eit parkeringsdekke integrert i bygningskroppen. Foto: Katharina Sparstad.

Særlege problemstillingar



E16 med gangveg. Her har behovet for gangveg utvikla seg etter at området er utbygd, slik at einaste «ledige» sone for gangvegen var strandlina nedanfor vegen.

Dette er små og store tiltak som kan kome i alle karakterområda, og er inngrep som ofte vil setje tydelege spor i landskapet. Det er derfor viktig for kommunen å ha ei haldning til kva krav ein bør stille til slike planar, og kva prinsipp ein vil skal ligge til grunn for utforming av tiltaka. Dei ulike tiltaka blir handsama av eige regelverk og får her berre generell omtale.

STØRRE INNGREP

Veganlegg

Offentleg veg blir handsama av Statens vegvesen, fylkeskommunen og kommunane.

Grunnleggande prinsipp:

Vegar bør ha ei lineføring som følgjer terrenformene, slik at store fyllingar og skjeringar ikkje trengst.

Sideterrenget bør utformast med jamne overgangar mellom nytt og gammalt terreng. Skråningar bør ikkje vere brattare enn 1 : 3. I vegskjeringar bør det nyttast naturleg re-vegetering (sjå brosjyre Statens vegvesen).

- Vegetasjon langs vegane bør ryddast slik at det blir opna for utsyn, på eit utval strekningar av vegen.
- Det bør vere einsarta utforming av rekkverk og skilt langs same vegtrasé.

Fordi trafikken på hovudvegane har auka, gir dette nye problemstillingar der trafikken går rett gjennom sentrum. Der som ein vel å styre trafikken utanom sentrum, kan dette også påvirke handel og annan næringsaktivitet på staden. Samstundes blir det enklare å ta omsyn til mjuke trafikantar. Dette er ei særleg problemstilling for E16 gjennom Fagernes

Det må klargjerast kor stort omfang trafikken i ein tettstad har, og så må ein tilpasse tilrettelegginga etter dette.

Masseuttak

Grunnleggande prinsipp:

- Masseuttak kan gje ein del støy, og bør derfor leggest eit stykke unna tettgrend og bustadområde.



Grustak ligg ofte som sår i landskapet. Terreng og vegetasjon bør nyttast til å skjeme mot innsyn.

- Uttak bør leggest til stader der dei kan skjermast av terreng og vegetasjon, slik at ein ikkje får uheldig innsyn til området.
- Det bør utarbeidast planar for etappevis istandsetjing av området for uttaket.

KRAFTUTBYGGING

Grunnleggande prinsipp:

- Det er viktig å stille krav om fulle magasin i sumarhalvåret, for å unngå skjemmande reguleringssoner.
- «Tippar» med masse frå kraftutbygging bør såast til med grasfrø som høver til klima, og/eller plantast til med vegetasjon henta inn frå omgjevnaden.



Stakittgjerde rammar kyrkja vakkert inn, medan luftstrek og stolpar uroar miljøet. Her frå Ulnes kyrkje i Nord-Aurdal.

Kraftliner

Grunnleggande prinsipp:

- Kraftliner opp gjennom skogkledde dalsider kan opplevast som markerte inngrep/«striper» i landskapet. Ein bør søkje å finne ei lineføring som gjer at lina ikkje blir godt synleg frå tettstader, bustadfelt, hytteområde og viktige område for friluftsliv.
- Ein bør prøve å legge kraftliner utanom tettstader og friluftsområde.
- Der linene skal krysse ein veg, bør mastene stå med litt avstand til vegkanten så det blir mogleg å etablere ein skjerm av vegetasjon mellom mast og veg.
- Ein bør unngå parallellføring av kraftliner med ulik mastetype.

MINDRE INNGREP

Campingplassar

Campingplassar er ein type verksemd som har karakter av å vere mellombels, men som oftast er varige anlegg. Grunnleggande prinsipp:

Campingplassar bør ha diskre plassering.

- For å ramme inn og avgrense campingplassen skal det nyttast vegetasjon, anten ved at ein plantar nytt eller ved at ein tek vare på eksisterande vegetasjon, også mot strandsona, som bør haldast fri for bygningsinngrep.

Gjerde

I dei fleste høve ser ein på gjerde som enkle anlegg med få problem. Avhengig av utforming, farge og tilstand kan gjerde likevel i mange høve ha stor verknad på korleis ein opplever eit område. Det kan gje ulemper i høve til bruk, som å hindre sikt, allmenn ferdsel og vere ein fare for husdyr dersom gjerdet forfell. Grunnleggande prinsipp:

- Gjerde bør ha ei enkel utforming og tilpasse seg stad og miljø dei står i.

- Det bør nyttast mørke fargar som brunt, grått eller raudt. Stakittgjerde bør vere kvite.
- Gjerde skal ha ei solid utforming og solid materialbruk slik at dei ikkje forfell og blir til ulempe.
- Gjerde bør ha ei maksimumshøgde på 110 cm.

Parkeringsareal

Grunnleggande prinsipp:

- Parkeringsplassar må vere godt skilta, men ikkje godt synlege.
- Dei bør skjermast med le-vegetasjon mot veg, anten ved at ein plantar nytt, eller ved at ein tek vare på eksisterande vegetasjon.

Renovasjonscontainerar

Desse er «detaljar» som kanskje lett blir gløymde under planprosessen. Dei er praktiske innretningar som skal vere lette å finne, utan å skjemme landskapet. Dei står der mange folk ferdast, i sentrum eller ved knutepunkt langs veg. Grunnleggande prinsipp:

- Dei skal vere lett synlege og tilgjengelege frå fleire sider utan å dominere landskapet. Utforminga er standardisert, og plasseringa er derfor viktig. Dei bør stå inn mot vegg, gjerde eller skogkant.

Rasteplassar

Rasteplassar har funksjon som kvileområde, og må i tillegg ha tilrettelegging for sanitæranlegg og renovasjon. Grunnleggande prinsipp:

- Rasteplassane skal ha utsikt bort frå vegen, med noko skjermvegetasjon.

Skilt

Grunnleggande prinsipp:

- Skiltplanar bør inkluderast i planarbeidet ved utbygging.
- Det bør ikkje tillastast store og dominerande reklameskilt etter vegar og i tettstader.

Universell utforming

Universell utforming (uu) er eit offentleg satsingsområde, som er teke inn i formålsparagrafen i § 1-1 i plan og bygningslova og i byggteknisk forskrift, gjeldande frå 1. juli 2010. Regjeringas mål er at alle kommunar innan 2015 har vedteke kommuneplan med retningsliner for universell utforming, og at prinsippet er integrert i alle regionale planar. Dette betyr at universell utforming skal vere ein grunnleggande premis ved planlegging av fysiske omgjevnader og bygg, også i høve til byggeskikk og tilpassing til landskap.

Universell utforming er definert som «utforming av produkter og omgivelser på en slik måte at de kan brukes av alle mennesker i så stor utstrekning som mulig, uten behov for tilpassing og en spesiell utforming».

Dette skal altså ikkje berre vere tilrettelegging for funksjonshemma – men vere løysingar som er gode for alle, i alle livsfasar og for alle gjeremål.

Løysingane kan omfatte ulike kvalitetar som t.d.:

- ⇒ god materialbruk som hindrar glatte og sklifarlege overflater
- ⇒ miljøløysingar for godt inne- og uteklima, som er særleg viktig for t.d. asmatikarar og høyrselshemma, vel funderte planløysingar som gir flyt i rørslemønsteret både ute og inne, og som gjer det lett å orientere seg
- ⇒ god detaljering, som t.d. leieline i gangsoner og bevisst bruk av kontrastfargar, eller inngangsparti utan nivåforskjellar
- ⇒ gjennomtenkt bruk av lys, som framhevar viktige orienteringspunkt og hindrar blanding

Som del av Regjeringas handlingsplan for universell utforming og auka tilgjengelegheit (2009 – 2013) er Oppland og Hedmark fylkeskommunar peikt ut som pilotfylke. To av fire prioriterte satsingsområde er spesielt relevante for byggeskikk og tilpassing til landskap. Desse er «Stadutvikling med fokus på universelt utforma kommunesenter» og «Utvikling av universelt utforma reiselivsdestinasjonar».

I kommunesentra skal det vere eit mål å gjere dei viktigaste funksjonane tilgjengelege for alle, og det skal særleg leggast vekt på offentlege uterom, kommunale, fylkeskommunale og statlege bygg og private bygg med publikumsfunksjonar.

I begge fylkeskommunar er det øyremerkte midlar og eigne ressurspersonar knytt til arbeidsfeltet. Lokalt er det viktig å involvere mangfaldet av brukarar med ulik erfaring og kompetanse. Eit tett og systematisk samarbeid med til dømes organisasjonar for funksjonshemma, Statens vegvesen og lokale handelsstandsforeiningar er viktig for å oppnå gode resultat, og for å få gode drifts- og vedlikehaldsrutinar som gjer at løysingane fungerer både sommar og vinter.

Fleire etatar og institusjonar har utarbeidd nettstader og handbøker som gir informasjon, inspirasjon og råd:

- Oppland fylkeskommune: Nettstaden «Tilgjengelighet for alle».
- Statens bygningstekniske etat og Husbanken: Nettstaden «Universell utforming. Bygg og bustad».
- Statsbygg: Nettstaden «Bygg for alle».
- Statens Vegvesen: «Håndbok 278 Universell utforming av vegar og gater».



Døme på gangsoner. Her er gangarealet delt inn i veggsoner, gangsoner og møbleringssoner. I veggsona kan det plasserast reklamebukkar og skråplan for inngangsparti. I gangsona skal det ikkje vere fysiske hindringar. Her kan det leggjast inn leiliner i kontrastfarge eller med følbare riller for synshemma som brukar stokk. I møbleringssona kan ein plassere gatelys, benkar, skilt, sykkelstativ og liknande. Foto: Randi K. Øverland.

Bruk av fagfolk

Det finst ingen endeleg fasit eller oppskrift på utvikling av gode stader, god byggeskikk eller tilpassing til landskap. Men det finst erfaring og kunnskap om korleis ein best kan oppnå eit godt resultat.

Kvar stad har sine særeigne føresetnader, verdiar og kvalitetar som utgangspunkt. Ombygging eller restaurering av ein gamal bygning, utforming og plassering av eit nytt bygg, tiltak i terrenget eller planlegging av eit større område: alt krev fagkunnskap om så vel lovverk og reglar som byggetradisjonar, energi, konstruksjon og estetikk. Dei gode resultatane blir skapt gjennom eit samspel av vilje og visjonar, erfaring og fagkompetanse, ressursar og samarbeid.

Plan- og bygningslova har krav til at arealplanar skal utarbeidast av fagkunnige. Og for bygg har ein byggeforskrifta med krav til godkjenning av ansvarleg prosjekterande i ulike tiltaksplassar. For dei enklaste tiltaka er krava til bruk av fagfolk låge, men utfordringane til eit godt resultat kan like fullt vere store. Også ved planlegging av små tiltak vil ein ofte oppnå ei enklare byggesak og eit betre resultat ved å nytte seg av den fagkunnskapen som arkitektar, landskapsarkitektar og handverkarar med spesiell kompetanse har.

Byggeprosessen

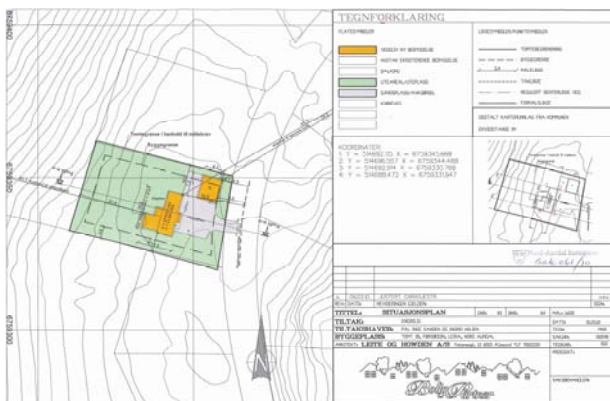

Situasjonsplan

Innhold i prosjektbeskriving

Grunngjeving for vald løysing i høve til:

- Kulturlandskapet
- Nabobygningar
- Terreng på tomta
- Bruksformål (universell utforming osv.)

Døme på innhald

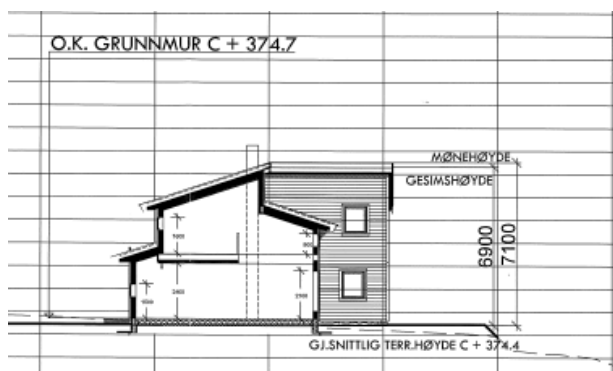

Enkelt snitt som viser situasjonen i vertikalplan



3D-framstilling

Før ein går i gang med eit byggetiltak, skal det søkjast byggeløyve. Søknaden blir handsama i høve til eksisterande planer og lovverk i kommuneplanar og eventuelt reguleringsplanar (detalj- og/eller områdereguleringsplanar).

For større tiltak og utbyggingsområde kan det vere krav om utarbeiding av reguleringsplan. Både kommuneplanar, kommunedelplanar og reguleringsplanar skal til høyring før dei blir sluttbehandla politisk.

I høve til mange av dei problemstillingane som blir omhandla i denne rettleiaren, vil planprosessen vere grunnleggande og vel så viktig som sjølve byggesaka.

For å vere viss på kva konsekvensar og omfang eit nytt tiltak vil få, må det gjerast eit grundig arbeid allereie tidleg i planarbeidet. Utgangspunktet for alle byggesaker må vere at tiltakshavar og dei fag-

lege rådgjevarane han brukar, set seg inn i gjeldande planar med føresegner. I ein byggesøknad skal all dokumentasjon vere lettfatteleg og godt fagleg grunngjeve. Han skal beskrive omfanget av bygget eller inngrepet og kva påverknad det vil få på omgjevnadene.

Tekniske teikningar vil fortelje lite til personar som ikkje har erfaring i korleis dei skal lesast. Det er derfor eit krav med illustrasjonar og utfyllande tekst når teikningar er grunnlag for sakshandsaminga.

KRAV TIL DOKUMENTASJON

Situasjonsplan

Eit minstekrav til dokumentasjon er plan-teikning av situasjonen på tomta med omgjevnader. Situasjonsplanen skal syne kva delar av tomta som blir påverka. Det skal òg kome tydeleg fram korleis tiltaket

blir i høve til terrenget med omsyn til fyllingar og skjeringar.

TEIKNINGAR AV TILTAKET

Planteikningar av sjølve tiltaket, teikning av fasadar og oppriss bør også syne til høvet til eventuelle nabobygg.

Snitt

For at ein skal kunne vurdere det enkelte tiltaket i høve til terrenngrep og omgjevnader, må det leverast snitt-teikningar. Snitt-teikningane skal syne nytt og eksisterande terreng, fyllingar og skjeringar, nye og eksisterande bygningar. Snittlinene skal syne kritiske og/eller typiske snitt for tiltaket lokalt på tomte, men også korleis tiltaket blir i det store landskapsbiletet, med omsyn til kor synleg det blir, verknad mot synsranda og grannelag.

TILLEGG

Visualisering

Perspektivskisser, fotomanipulering og 3D-modellering kan lett bli oppfatta som overtydande verktøy for å visualisere tiltak. I mange høve kan slike teknikkar hjelpe til å gje ei betre forståing av kva omfang og påverknad tiltaket vil få på omgjevnaden. Det er likevel ein fare for at slike teknikkar kan kome til å syne fram tiltaket som meir omgripande, eller motsett, at illustrasjonen får tiltaket til å stå fram som mindre dominerande i modellen enn i sluttresultatet. Bruk av slike teknikkar stiller store krav til ressursar hjå utbyggjar og krav til kunnskap hjå personen som utfører visualiseringa. Det er med andre ord lett å «lyge» med slike illustrasjonar! Dei må derfor berre vere eit tillegg til planar, snitt og oppriss som gjev sanne mål og forhold.

I nokre høve vil det vere aktuelt å krevje modellar av prosjekt. Nokre gonger kan det også vere ei god hjelp å stikke ut og å setje opp dei ytre rammene for tiltaket for å kunne vurdere konsekvensane.

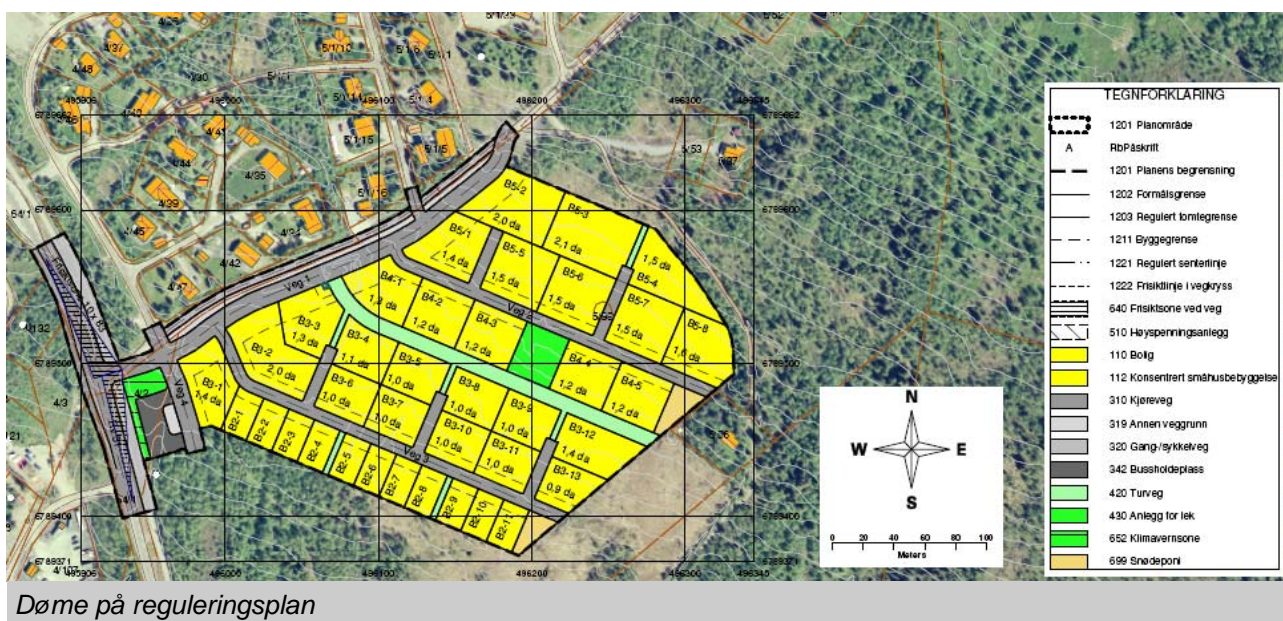

Rettleiaren i høve til lover og forskrifter

Tanken med «Rettleiar i byggeskikk og tilpassing til landskap» er at han skal vere ein rettleiar, eller *ein reiskap*, ved utarbeiding av kommune- og reguleringsplanar. Men han skal også vere til inspirasjon for folk som planlegg nye tiltak. Det er derfor viktig at rettleiaren blir gjort kjend både for planleggarar og politikarar i kommunane og for publikum. Målsetjinga er at rettleiaren skal gjere det lettare å føreslå kva som kan godkjennast i dei ulike områda.

Plan- og bygningslova

Lov om planlegging og byggesaksbehandling (kalla plan- og bygningslova) legg grunnlaget for vedtak om bruk og vern av ressursar og om utbygging, og ny plan- og bygningslov, *byggesaksdelen*, trådte i kraft 01.01.2010.

§ 1.1 seier mellom anna følgjande om formålet med lova:

«Loven skal fremme bærekraftig utvikling til beste for den enkelte, samfunnet og framtidige generasjoner. (...) Det skal legges vekt på langsiktige løsninger, og konsekvenser for miljø og samfunn skal beskrives. Prinsippet om universell utforming skal ivaretas i planleggingen og kravene til det enkelte byggetiltak. Det same gjelder hensynet til barn og unges oppvekstvilkår og estetisk utforming av omgivelsen.»

Byggesaker

I samband med dispensasjonssaker frå arealplanar etter plan- og bygningslova § 19-1 kan ein vise til rettleiaren for å sette krav til utforming av tiltak.

I enkeltsaker der det er aktuelt å nytte plan- og bygningslova § 29-2 *Visuelle kvaliteter*, kan ein nytte rettleiaren som støtte for grunngjevinga av eit vedtak.

Riving av bygg er søknadspliktig etter plan- og bygningslova § 20.

Undersøkningsplikt

Tiltakshavar har undersøkningsplikt. Dersom det ved tiltak i marka blir funne automatisk freda kulturminne, skal arbeidet straks stoppast dersom det rører ved kulturminna eller sikringssona kring dei på fem meter, jf. lov om kulturminne § 8. Melding skal snarast sendast til kulturminnemyndigheitene slik at dei kan ta stilling til eventuelle vilkår for vidare arbeid. I høve natur gjeld naturmangfaldlova (2010). Den seier mellom anna at utbyggar pliktar å vise aktsemd (§ 6):

«Enhver skal opptre aktsomt og gjøre det som er rimelig for å unngå skade på naturmangfoldet (...) Utføres en aktivitet i henhold til en tillatelse av offentlig myndighet, anses aktsomhetsplikten oppfylt dersom forutsetningene for tillatelsen fremdeles er til stede.»

Freda og verneverdige bygg

For riving av eldre bygningar blir søknad om riving send vidare til uttale frå kulturminnemyndigheitene i fylkeskommunen. Alle bygningar frå før 1650 er automatisk freda. I tillegg kan bygningar fredast etter vedtak.

Valdres har frå 2009 ein eigen bygningsvernrådsgjevar for freda og verneverdige bygg tilsett med Valdresmusea AS.

Tilskotsordningar

For å verne om kulturlandskapet, særleg i støls- og landbruksområda, er det viktig å ta vare på eldre bygningar. Når det gjeld freda og verneverdige bygningar, er det høve til å søkje om midlar til restaurering. Aktuelle tilskott til restaurering blir administrerte av kommunane (SMIL, Norsk kulturminnefond og Oppland fylkeskommune). Eigar kan vere privatpersonar, ei stifting, eit styre i ei foreining, eit sameige eller liknande. Sjå meir på www.oppland.org, kulturarveininga og www.kulturminnefondet.no.

Litteratur

Andre rettleiarar / rapportar frå Valdres

- Rapportar frå registrering av hus bygde før 1900, ei bok for kvar av dei seks kommunane: «Gamal byggeskikk» i Nord-Aurdal, Sør-Aurdal, Etne, Øystre Slidre, Vestre Slidre og Vang v/Ragnhild Dietrichson, utgjevne av Valdres Folkemuseum og Valdres-kommunane, 1996
- «Kulturlandskap og byggeskikk i Nord-Aurdal, Valdres», 1991
- Rettleiar frå Øystre Slidre kommune, om bygningar i stølsområde, 2006
- Rettleiar frå Vang kommune, 1997

Aktuelle regionale og nasjonale rettleiarar og nettsider

- www.planoppland.no, nyheiter og informasjon om arealplanlegging, nasjonale og regionale føringar, råd for arealplanlegging og lenkjer til publikasjonar og anna.
- Rettleiar T1450 «Planlegging av fritidsbebyggelse» som set søkjelys på fritidsbebyggelse, ivaretakinga av natur- og miljøverdiar, bruk av ressursar og estetikk etc., sjå lenkje på www.planoppland.no

- «Gjerder i hytteområder» - rettleiar, Oppland fylkeskommune 2002, sjå lenkje på www.planoppland.no
- «Gode steder i Oppland», sjå lenkje på www.planoppland.no
- «Stedsutvikling», informasjon frå departementa, sjå lenkje <http://www.stedsutvikling.no>
- «Universell utforming», Miljøverndepartementet, sjå lenkje <http://www.universell-utforming.miljo.no/>

Andre aktuelle rettleiarar

- «Grenlandsstandard», informasjon om estetikk og byggeskikk, Siljan, Skien, Porsgrunn, Bamle og Kragerø kommune, sjå www.grenlandsstandard.no
- «Skilt og reklame i Lillehammer kommune», Lillehammer kommune 1996, sjå www.lillehammer.kommune.no
- «Planlegging av campinganlegg», Rogaland fylkeskommune 2000, sjå www.rogfk.no

Vedlegg: Forslag til retningslinjer

Retningslinjer er formelt ikkje juridisk bindande for arealbruken, men kan utdjupe planføresegnene og tydeleggjere prinsippa for arealdisponeringa. Ein kan vurdere å innarbeide retningslinjene i reguleringsføresegner i samband med seinare reguleringsplanarbeid.

KULTUR- OG STØLSLANDSKAP / VERNEVERDIGE BYGNINGAR OG ANLEGG

Verdfulle kulturlandskap skal forvaltast slik at kulturminne og kulturmiljø, biologisk verdfulle miljø, jordbruksareal, tilgjenge og den visuelle opplevinga av landskapet blir ivareteke som grunnlag for landbruk, kunnskap, oppleving, verdiskaping, rekreasjon og friluftsliv.

Innanfor område med verdfulle kulturlandskap skal det førast ein streng dispensasjonspraksis. Alle vedtak om dispensasjon skal sendast til aktuelle regionale myndigheiter eller statlege sektor-myndigheiter til uttale.

Verneverdige bygningar, bygningsmiljø og andre kulturminne skal i størst mogleg grad takast vare på som bruksressursar og setjast i stand dersom det ikkje er til vesentleg ulempe for eigar eller samfunnet.

Gamle ferdselsveggar skal ein i størst mogleg grad ta vare på med dagens lineføring, kurvatur, breidd, vegdekke og kantvegetasjon. Der det av omsyn til trafikkikkerheit eller framkome må gjerast tiltak, bør det gjennomførast så forsiktig som mogleg. Gamle gutuer og stigar bør ryddast og leggjast til rette for ferdsel.

I arbeidet med reguleringsplan må det gjerast greie for konsekvensar for kulturlandskapet. Eksisterande stølslag må ikkje forstyrrest av hyttebygging.

NY BYGGEVERKSEMD

Nye bygg skal gjevast ei god arkitektonisk utforming og tilpassast tradisjon og/eller eksisterande busetnad når det gjeld material- og fargebruk, volum, byggehøgder, terreng og landskap. Permanente og mellombels konstruksjonar må ta allmenne estetiske omsyn i høve til seg sjølv og omgjevnadene.

Terrengtilpassing

Naturleg terreng og vegetasjon skal i størst mogleg grad bevarast. Ved planlegging av vegar og anlegg for nye hytte- og bustadområde bør det stillast krav om at situasjonsplanen viser grensa mellom utbygd og urørt terreng.

Ved planlegging av vegar og anlegg for teletenester og energioverføring skal det stillast krav til estetisk kvalitet og utforming. Nye, mindre kraftleidningar bør leggjast som jordkabel. Skjeringar og fyllingar skal opparbeidast på ein naturleg og god måte, avrundast mot eksisterande terreng og tilplantast med stadeigen vegetasjon.

Uteareal og offentlege rom

Den mest attraktive delen av tomta bør setjast av til uteområde. Ved plassering av felles leike- og uteareal skal det takast omsyn til lokalklima.

Skilting

Skilt bør vere synlege og forstålege i høve til formålet, og skal tilpassast omgjevnadene med omsyn til materialbruk, fargar og detaljar.

Butikk- og reklameskilt skal utformast og plasserast slik at dei harmonerer med utsjånaden/stilen på bygningen. På kjøpesenter og bygningar med fleire verksemder bør skilt samordnast.

